

Nom :

Prénom :

**Exercice 1**

**7 points**

Tracer en couleur le symétrique du triangle par rapport à l'axe d dans les trois cas suivants en utilisant uniquement le quadrillage et une règle.

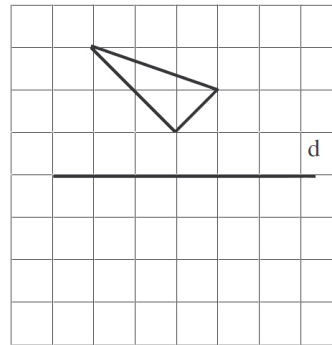
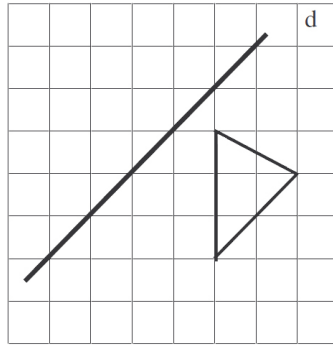
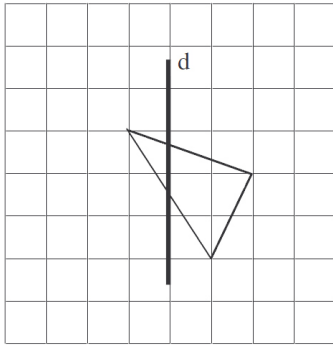

**Exercice 2**

**9 points**

En laissant les traits de construction, trace au compas le symétrique  $F_6$  de la figure  $F_5$  par rapport à la droite  $(d_3)$ .

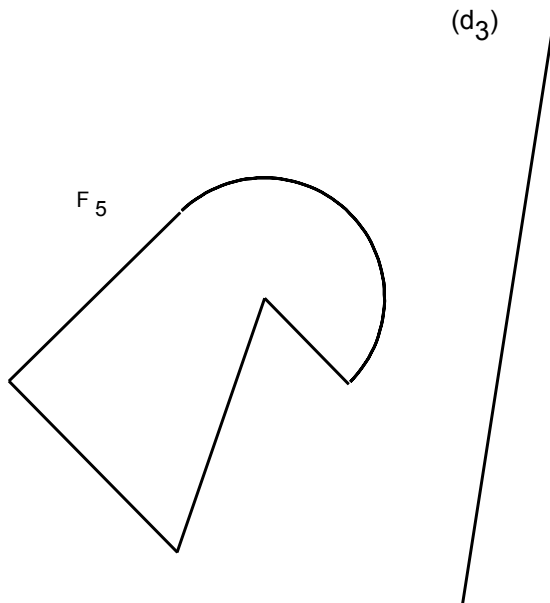

**Exercice 3**

**4 points**

Pour chaque figure, tracer son axe ou ses axes de symétrie s'il (s) existe (ent)

